



**Kanton Zürich
Baudirektion**

Autobahnzubringer A4 Obfelden/Ottenbach

Informationsveranstaltung vom 7. Juli 2020



Was bisher geschah



Autobahnzubringer A4
Obfelden/Ottenbach

- 09.01.2012 Genehmigung Objektkredit durch Kantonsrat
- 23.09.2012 Kreditvorlage durch Zürcher Stimmbevölkerung angenommen
- 17.10.2014 Amtliche Publikation und 30 Tage öffentliche Planaufgabe in den Gemeinden (77 Einsprachen)
- 29.06.2016 Projektfestsetzung durch Regierungsrat
- Sept. 2016 Beschwerde von fünf Privatpersonen gegen Festsetzungsentscheid beim Verwaltungsgericht
- Nov. 2017 Beginn archäologische Voruntersuchungen
- Feb. 2019 Einvernehmliche Lösung mit zwei Beschwerdeführern. Abweisung von zwei weitere Beschwerden durch das Verwaltungsgericht. Zurückweisung einer Beschwerde zur Prüfung von Lärmschutzmassnahmen an den Regierungsrat
- 27.01.2020 Genehmigung Zusatzkredit durch Kantonsrat
- 04.03.2020 Vergabe GU+ Mandat an Anliker AG durch Regierungsrat

Überregionale Bedeutung

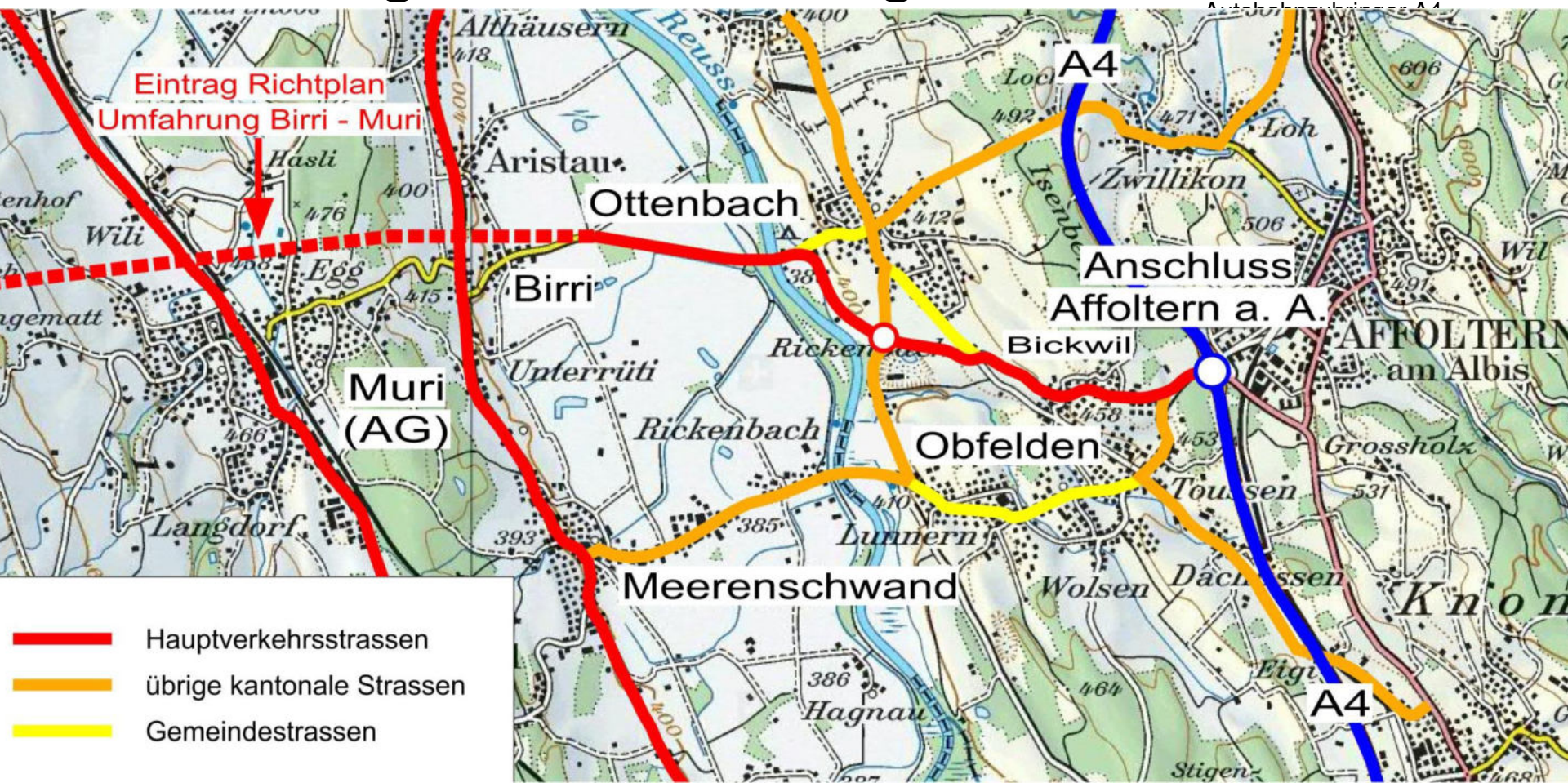

Projektübersicht

- Autobahnzugranger
- Flankierende Massnahmen
- Abklassierung

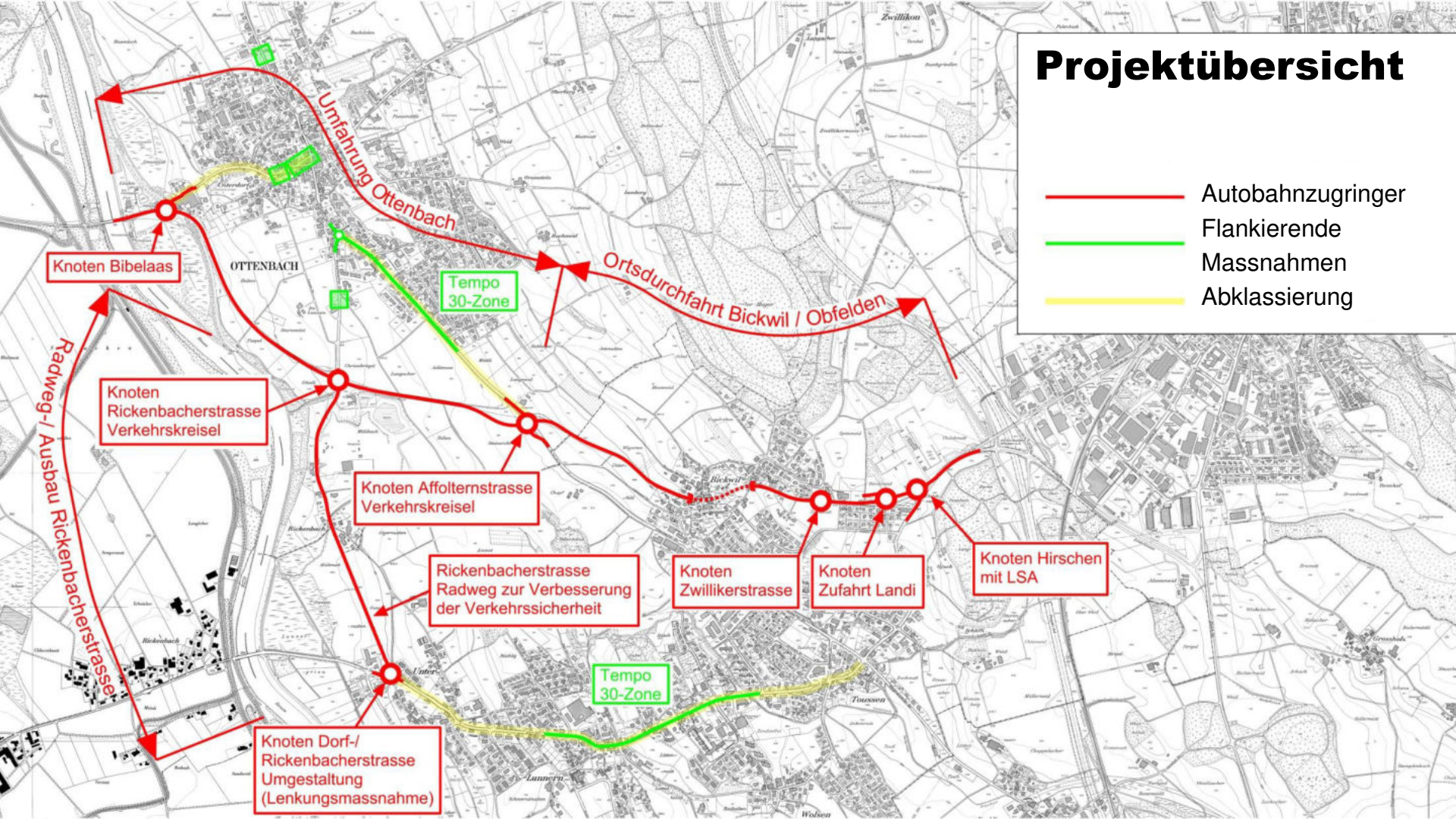

Was alles gebaut wird



Autobahnzubringer A4
Obfelden/Ottenbach

- Neubau Strasse (Länge rund 5,2 km);
- Neubau separat geführter Rad-/Gehweg (Länge rund 2 km)
- Neubau der Überdeckung Bickwil (Länge rund 250 m)
- Kunstbauten: Brücke über Fabrikkanal (Länge rund 35 m), Rad-/Gehweg-Unterführung, Durchlässe für Kleintiere
- Lärmschutzdämme (Länge rund 1'800 m)
- Stützmauern (Länge rund 700 m) und Lärmschutzwände (rund 1,1 km)
- Umweltmassnahmen wie Altlastensanierung, Bodenaufbau Moor sowie Ersatz- und Ausgleichsmassnahmen
- Erstellung Betriebs- und Sicherheitsausrüstungen

Kreuzung Hirschen



Überdeckung Bickwil



Bereich oberhalb der Überdeckung



Kreuzung Bibelaas



Projektanpassungen

 Autobahnzubringer A4
Obfelden/Ottenbach

Urteil des Verwaltungsgerichts vom 20. Dezember 2018. Das Tiefbauamt wird verpflichtet, im Bereich der Querung des Flurwegs Kat.-Nr. 1019 bzw. 1043 in Ottenbach einen gesicherten Übergang zu erstellen.

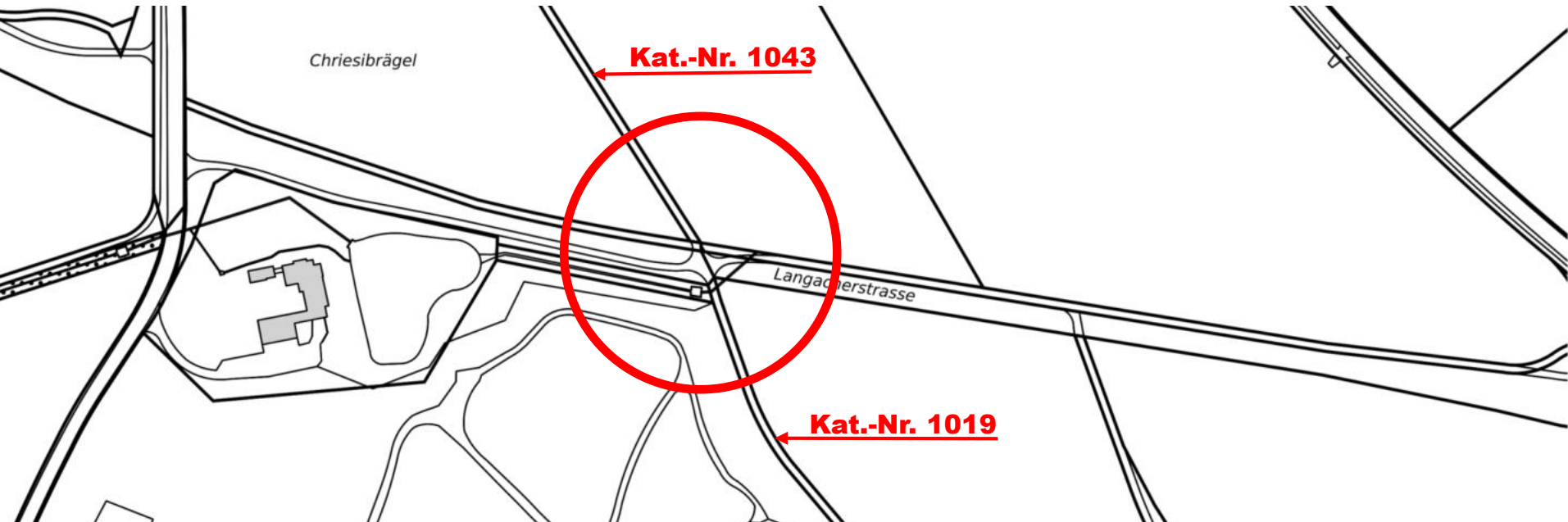

Gesamtbauprogramm / Meilensteine

24. August 2020 Baubeginn

Mai 2023 Bauende

28. April 2023 Technische Prüfungen

26. Mai 2023 Abnahme

29. Mai 2023 Inbetriebnahme und Baubeginn Strassenbauvorhaben im
Umfeld des Autobahnzubringers A4

Strassenbauvorhaben im Umfeld

Legende

-  **Autobahnzubringer A4**
-  **Vorhaben Gemeinden**
-  **Vorhaben Kanton**

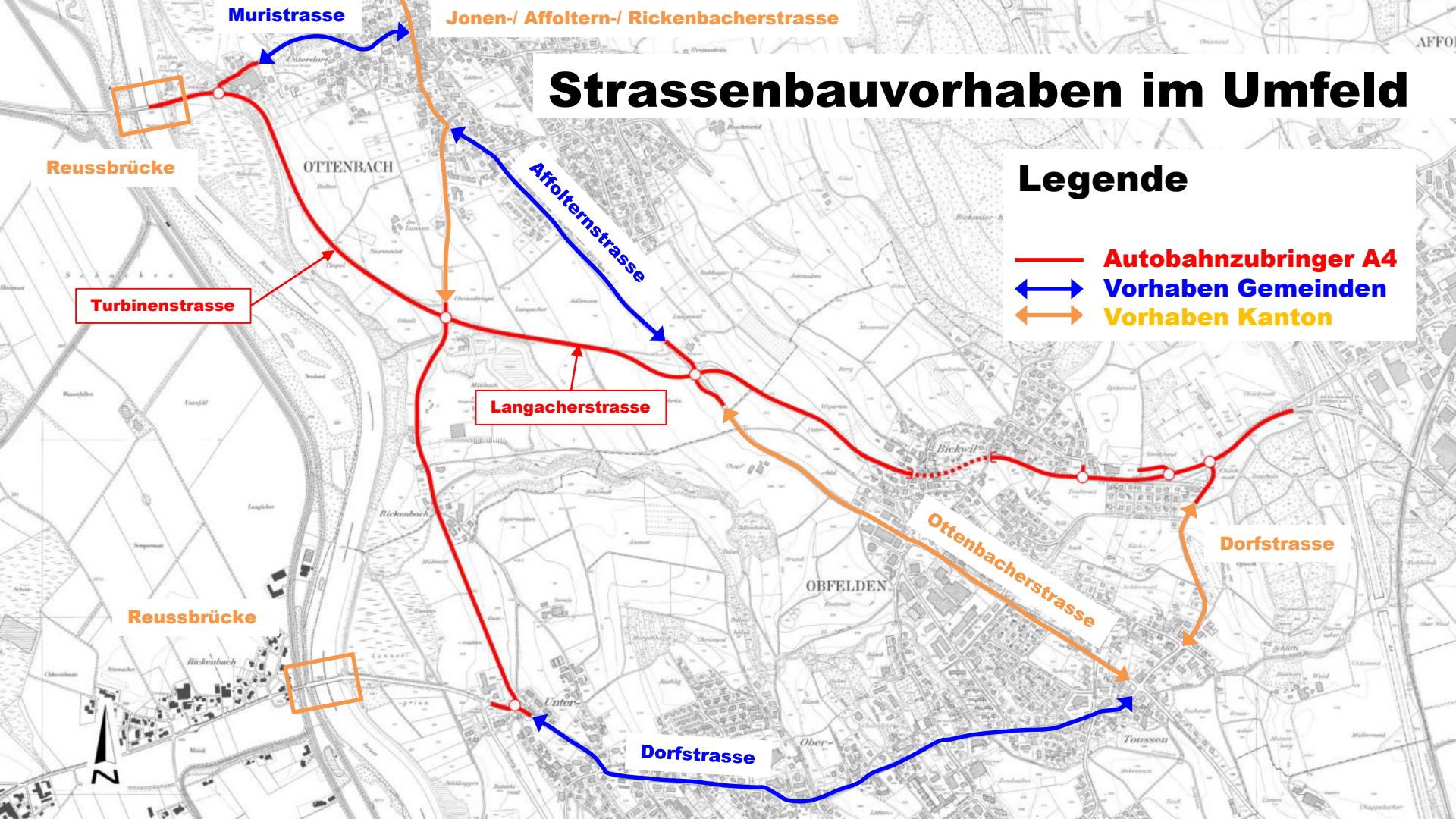

Ersatz- und Ausgleichsmassnahmen (Auszug Landschaftspflegerischer Begleitplan)



Ersatz- und Ausgleichsmassnahmen Fildern, Gemeinde Wettswil



Autobahnzubringer A4
Obfelden/Ottenbach

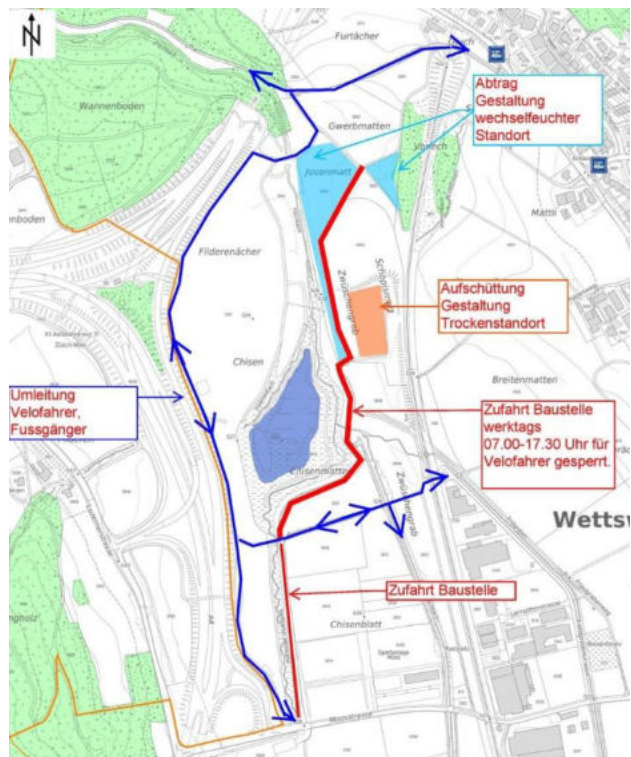

Auf drei Teilflächen werden durch den Abtrag oder Auftrag von Böden neue magere Wiesenflächen angelegt. Die neu angelegten Flächen werden mit Samen aus artenreichen Naturschutzflächen begrünt. Weiter wird ein neuer Weiher angelegt.

Archäologische Sondierungen





Autobahnzubringer A4
Obfelden/Ottenbach

Archäologische Sondierungen

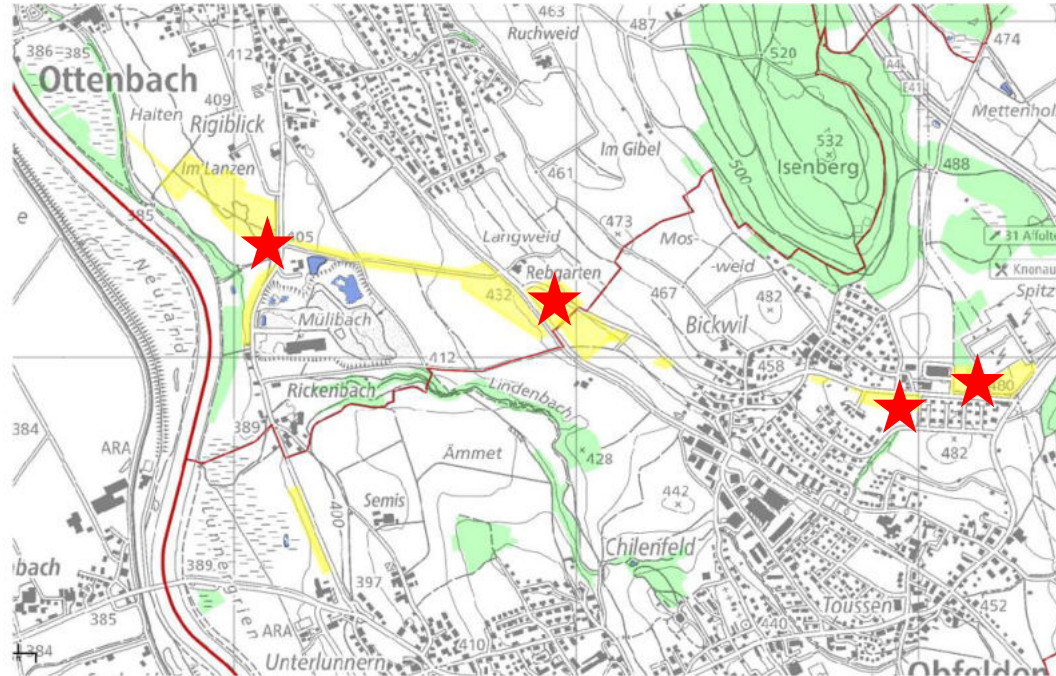

Spuren urchenichtlicher Besiedlung





 Autobahnzubringer A4
Obfelden/Ottenbach

Spuren frühester Landnahme



Bauablauf und Verkehrseinschränkungen



Heutige Situation

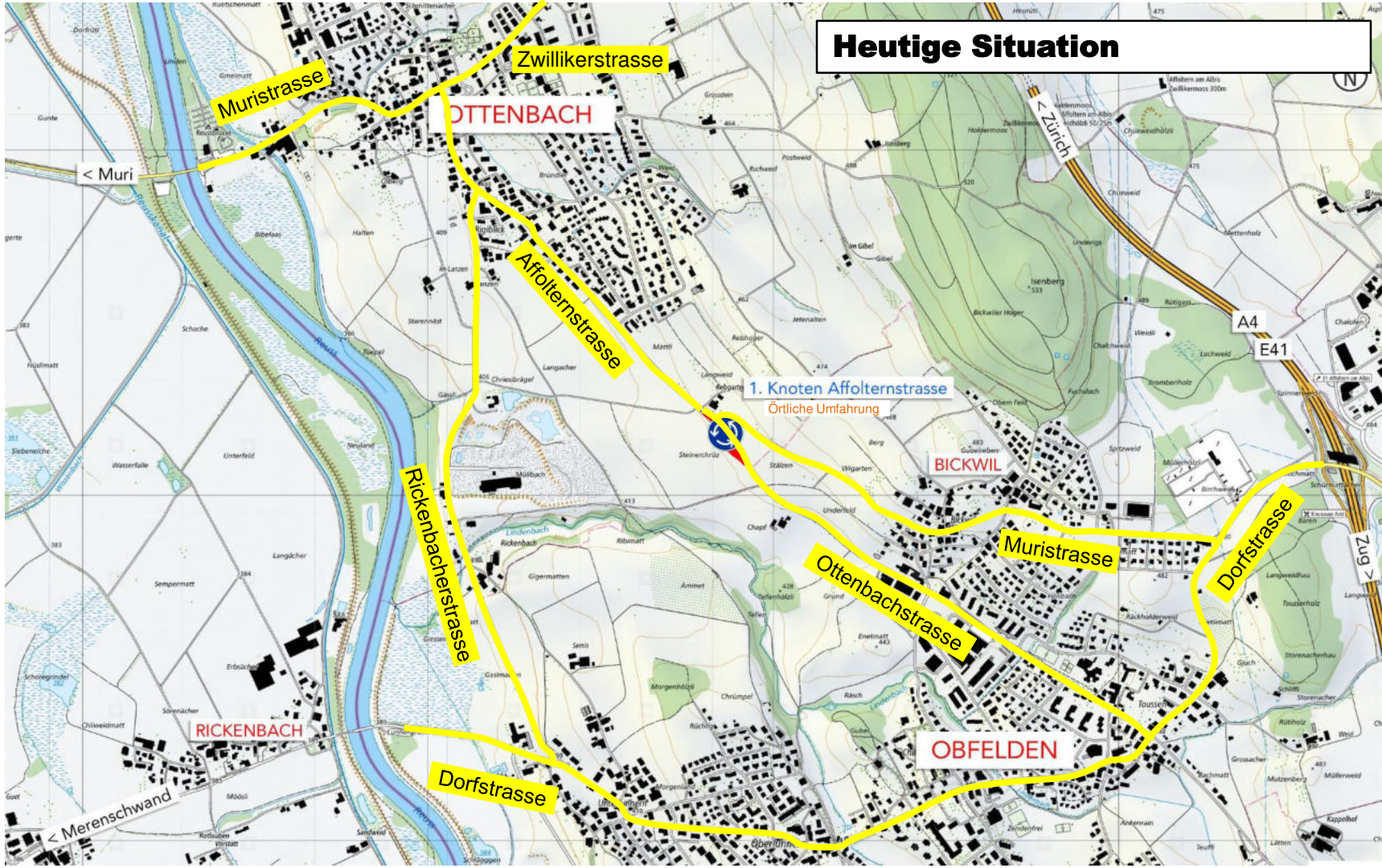

Abschnitt 00
Abtrag Ober-/Unterboden
Bauplatzinstallationen
Start: 24.08.2020
Ende: ca. 19.10.2020

- Arbeiten
- Abtrag Ober-/Unterboden
 - Erstellung Zwischendepots
 - Div. Bauplatzinstallationen



Abschnitt 01

Knoten 'Affolternstrasse'

Start: 05.10.2020

Ende: 02.04.2021

Arbeiten

- Prov. Umfahrungsstrasse
- Unterführung R/G Affolternstrasse
- Kleintierdurchlässe
- Strassenbau / Werkleitungen
- Rad-/Gehweg
- Betonkreisel
- Versickerungsbecken

1. Knoten Affolternstrasse

Prov. Umfahrungsstrasse

BICKWIL

OBFELDEN

RICKENBACH

OTTENBACH

< Muri

ZUG >

Abschnitt 02
Verbindung Affoltern- /
Rickenbachstrasse

Start: 05.10.2020

Ende: 22.01.2021

Arbeiten

- Erdbau / Dammschüttung
- Kleintierdurchlässe
- Strassenbau / Werkleitungen
- LSW Chriesbrägel

2. Verbindung Affoltern-/Rickenbacherstrasse

1. Knoten Affolternstrasse

Örtliche Umfahrung



Abschnitt 03
Knoten 'Rickenbachstrasse'
bis Einfahrt Agir
Start: 19.10.2020
Ende: 22.01.2021

- Arbeiten
- Erdbau / Dammschüttung
 - Kleintierdurchlässe
 - Strassenbau / Werkleitungen
 - Rad-/Gehweg
 - Betonkreisel
 - Bachquerung Chriesibrägel

3. Knoten
Rickenbacherstrasse
bis Einfahrt Agir

Rickenbacherstrasse für
Durchfahrt gesperrt
Zufahrt für Anstösser
gewährleistet

2. Verbindung Affoltern- / Rickenbacherstrasse

1. Knoten Affolternstrasse

Örtliche Umfahrung



4. Knoten Bibelaas

Ersatz PP Shopping Haas

einstreifige
Verkehrsführung
mit LSA

< Muri

OTTENBACH

Abschnitt 07

Knoten 'Bibelaas'

Ers. PP Shopping Haas

Start: 26.10.2020

Ende: 21.01.2021

2. Verbindung Affoltern- / Rickenbacherstrasse

3. Knoten Rickenbacherstrasse

Rickenbacherstrasse für Durchfahrt gesperrt
Zufahrt für Anstösser gewährleistet

1. Knoten Affolternstrasse

Örtliche Umfahrung

BICKWIL

OBFELDEN

Abschnitt 04
Rickenbacherstrasse
(ab Einfahrt Agir)
Start: 19.10.2020
Ende: 09.04.2021

- Arbeiten
- Erdbauarbeiten
 - Durchlass Lindenbach
 - Strassenbau / Werkleitungen
 - Rad-/Gehweg
 - Diverse kleinere Fuss-/Stützmauern



4. Knoten Bibelaas

OTTENBACH

2. Verbindung Affoltern- / Rickenbacherstrasse

5. Rickenbacherstrasse
(ab Einfahrt Agir)

Rickenbacherstrasse
Durchfahrt gesperrt
Zufahrt für Anstösser
gewährleistet

RICKENBACH

OBFELDEN

BICKWIL

Abschnitt 08
Verbindung Rickenbachstrasse -
Bibelaas

Start: 08.02.2021
Ende: 21.01.2022

- Arbeiten
- Erdbauarbeiten / Dammschüttungen
 - Strassenbau / Werkleitungen
 - Kleintierdurchlässe
 - Retentionsfilterbecken
 - Brücke Fabrikkanal

6. Verbindung
Rickenbacherstr - Bibelaas

OTTENBACH

5. Rickenbacherstrasse
Rickenbacherstrasse für Durchfahrt gesperrt
Zufahrt für Anstösser gewährleistet

BICKWIL

OBFELDEN

RICKENBACH

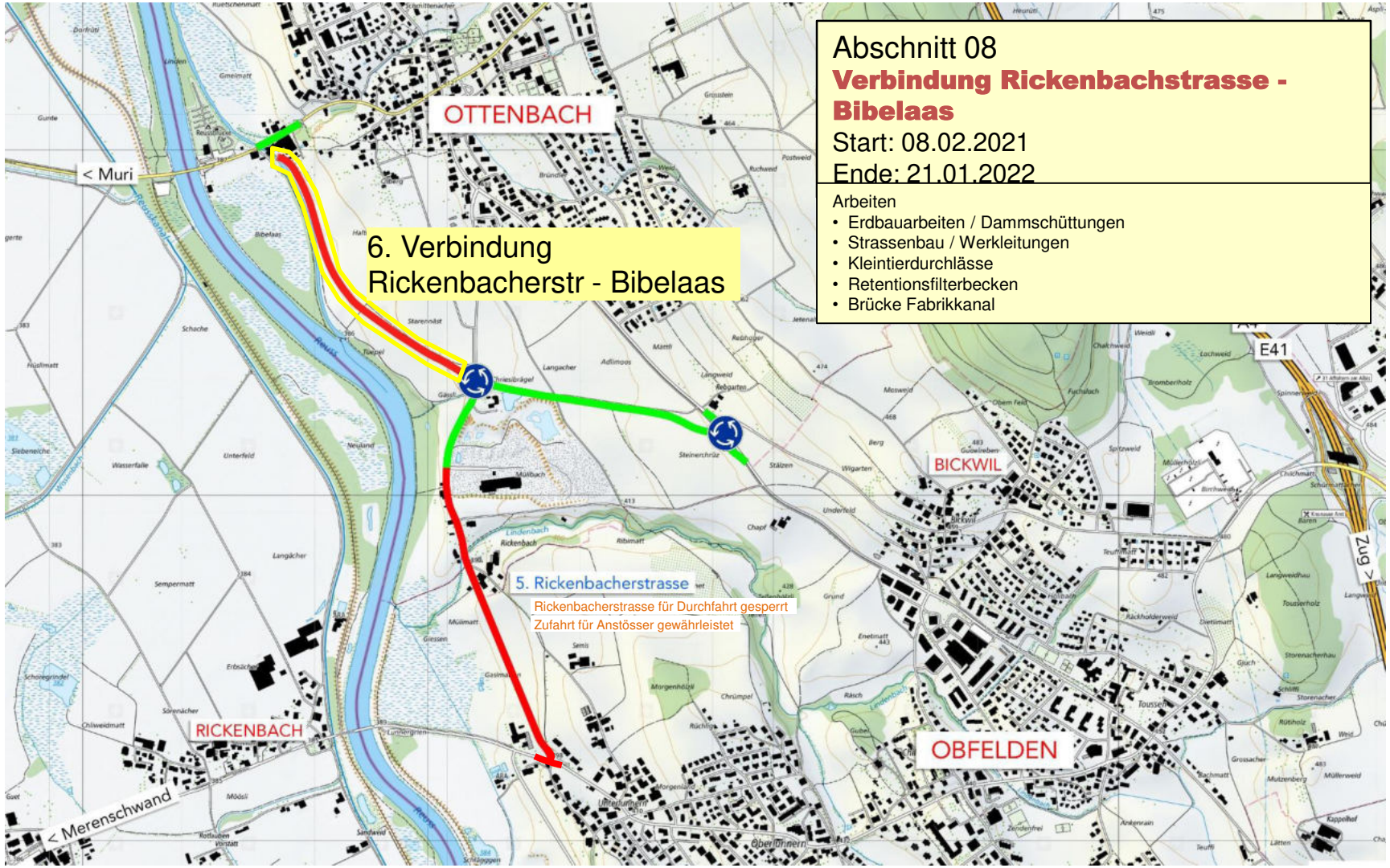

Abschnitt 06

Knoten 'Hirschen'

Start: 01.03.2021
Ende: 29.10.2021

- Arbeiten
- Erdbauarbeiten / Dammschüttungen
 - Strassenbau / Werkleitungen
 - Rad-/Gehwege
 - Brücke Höllibach
 - Retentionsbecken Landi
 - Neubau Bachdurchlass
 - Lärmschutzdamm / Lärmschutzwand

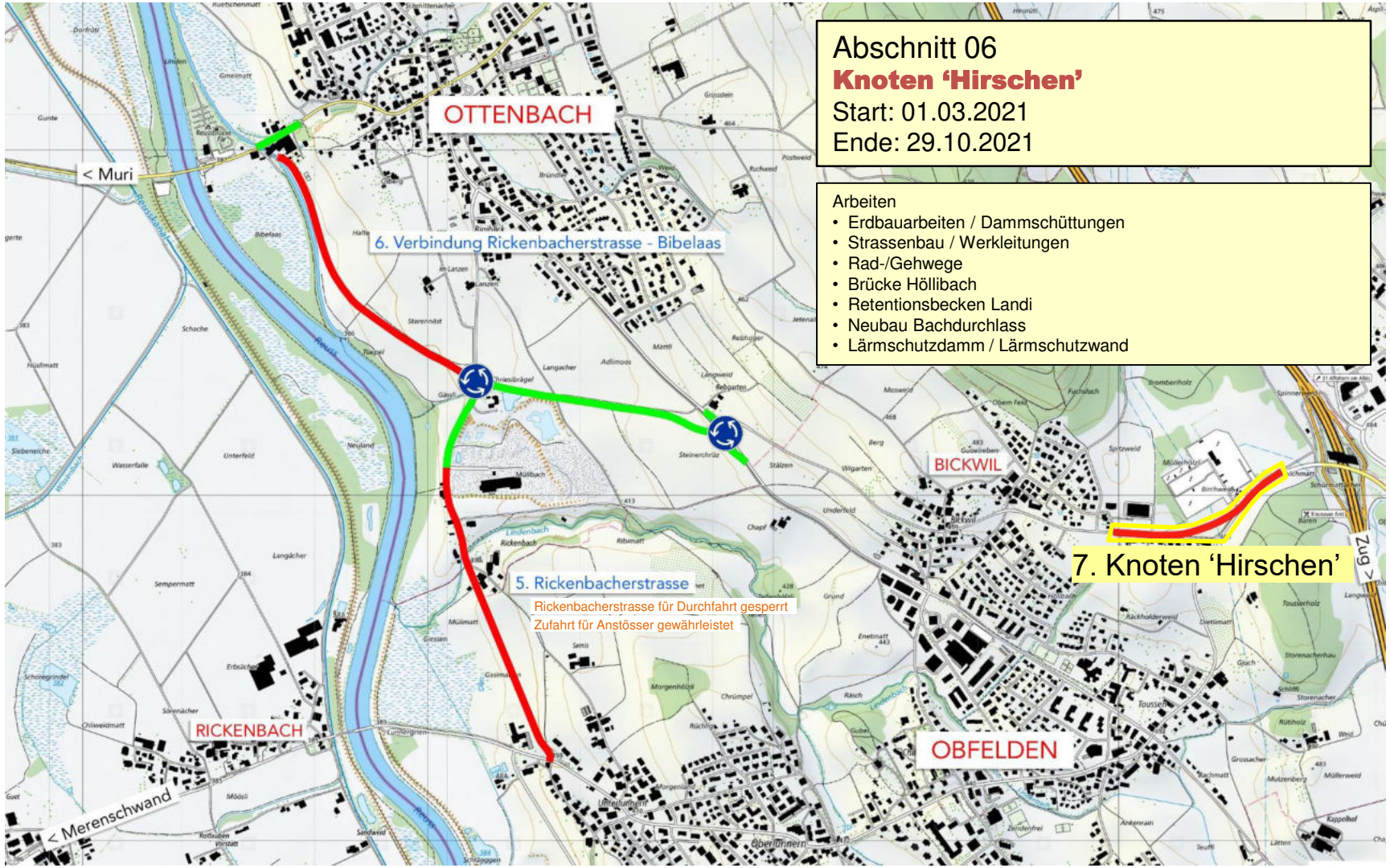

OTTENBACH

6. Verbindung Rickenbacherstrasse - Bibelsau

5. Rickenbacherstrasse

Rickenbacherstrasse für Durchfahrt gesperrt
Zufahrt für Anstösser gewährleistet

BICKWIL

7. Knoten 'Hirschen'

OBFELDEN

RICKENBACH

Abschnitt 05 Knoten 'Dorf-/Rickenbacherstrasse'

Start: 12.04.2021
Ende: 04.06.2021

- Arbeiten
- Erdbauarbeiten
 - Strassenbau / Werkleitungen
 - Rad-/Gehwege

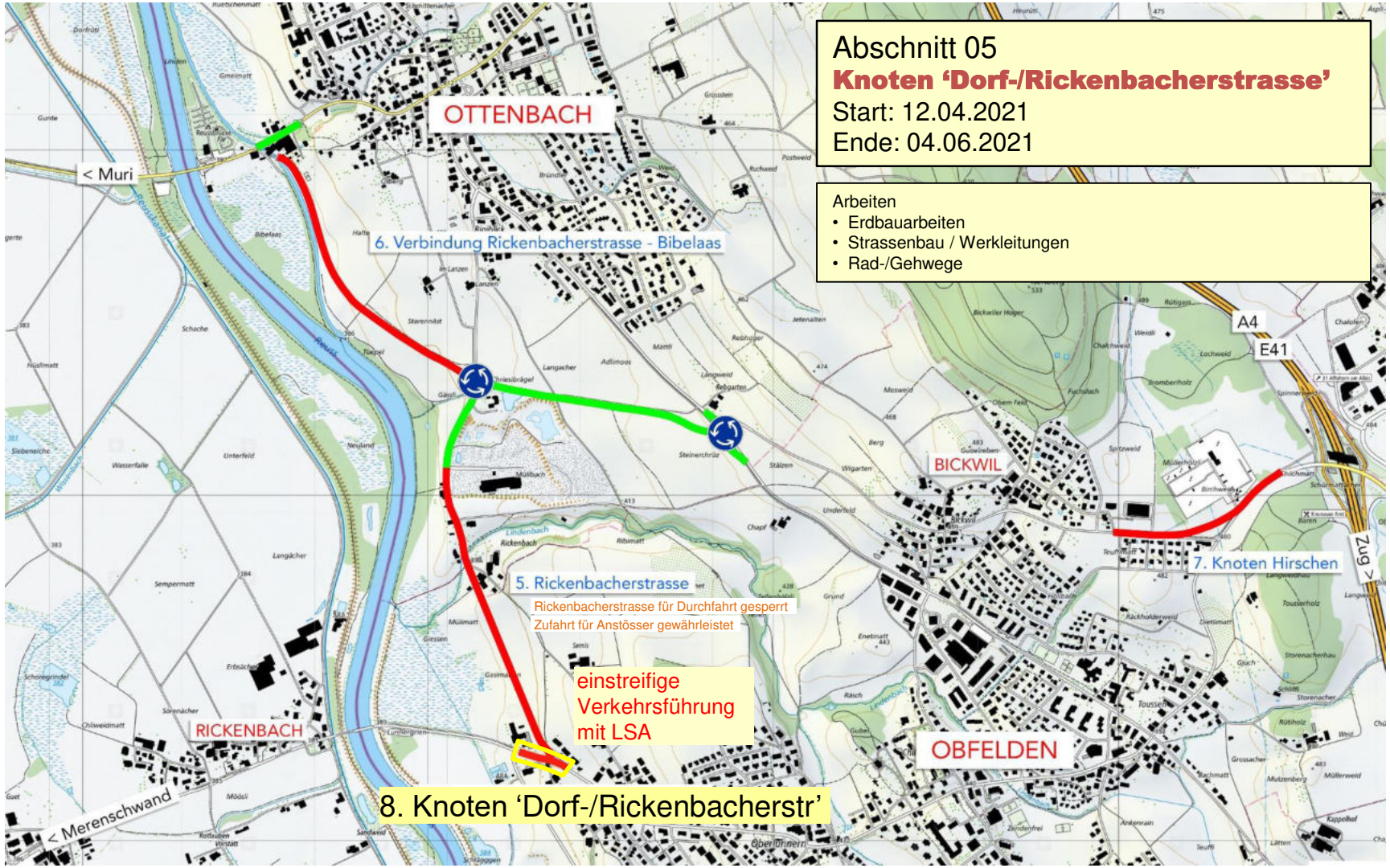

8. Knoten 'Dorf-/Rickenbacherstr'

Abschnitt 10

Ortsdurchfahrt Bickwil / Obfelden

Start: 26.04.2021

Ende: 31.03.2023

Arbeiten

- Werkleitungsumlegungen
- Stapel- und Absetzbecken
- Gebäudeabbrüche
- Neues Elektrogebäude inkl. BSA
- Aushubarbeiten / Baugrubensicherung
- Erstellung Tagbautunnel
- Hinterfüllung / Auffüllung Tagbautunnel
- Strassenbau / Werkleitungen
- Ausrüstung BSA
- Lärmschutzwände inkl. Verkleidungen
- Rad-/Gehwege und Umgebung

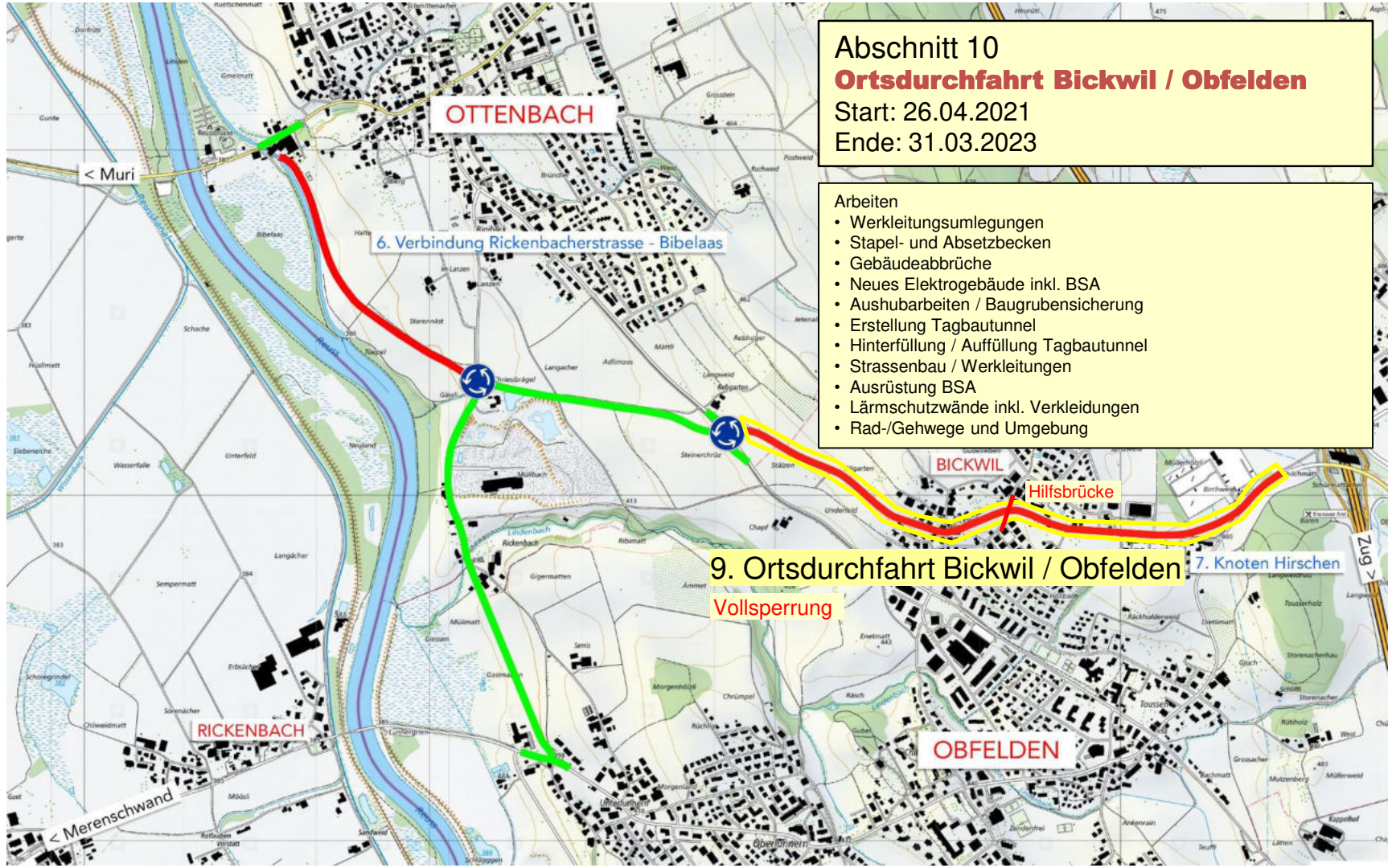

6. Verbindung Rickenbacherstrasse - Bibelaas

9. Ortsdurchfahrt Bickwil / Obfelden

Vollsperrung

7. Knoten Hirschen

OTTENBACH

OBFELDEN

RICKENBACH

BICKWIL

Hilfsbrücke

einstreifige
Verkehrsführung
mit LSA

10. Knoten Bibelaas

OTTENBACH

6. Verbindung Rickenbacherstrasse - Bibelaas

Abschnitt 09 Knoten 'Bibelaas'

Start: 20.09.2021

Ende: 25.03.2022

Arbeiten

- Altlastensanierung
- Erdbau / Dammschüttungen
- Moorregeneration
- Strassenbau / Werkleitungen
- Rad-/Gehwege
- Umgebungsarbeiten (PP Gemeinde, Vorplatz)

9. Ortsdurchfahrt Bickwil / Obfelden

Vollsperrung

7. Knoten Hirschen

RICKENBACH

OBFELDEN

Endzustand
Verkehrsübergabe: Mai 2023

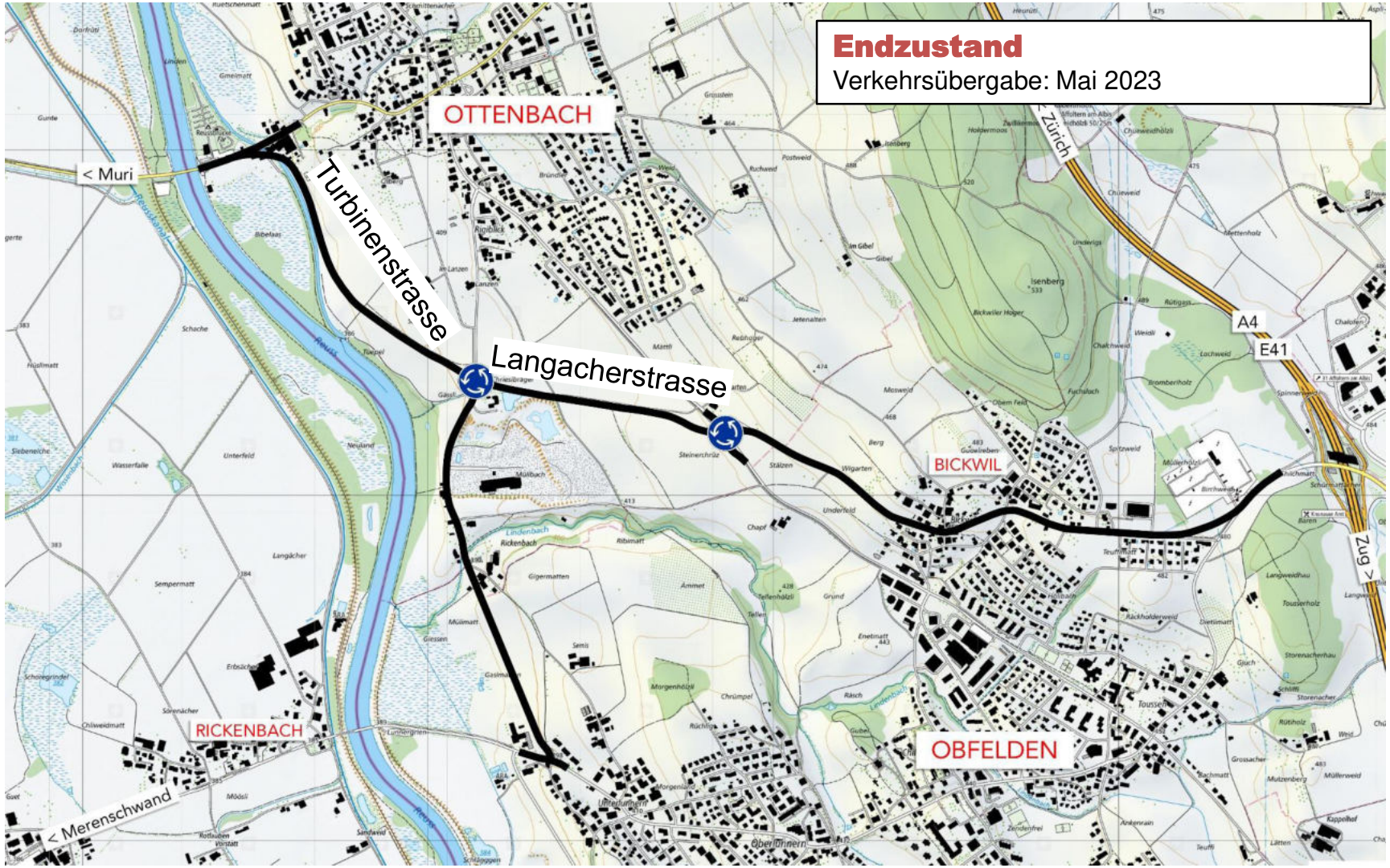



**Kanton Zürich
Baudirektion**

Autobahnzubringer A4 Obfelden/Ottenbach

Informationsveranstaltung vom 7. Juli 2020

Ergänzende Unterlagen



Ortsdurchfahrt Bickwil, Obfelden

(Stand: Bereinigtes Auflageprojekt Querprofil vom 15.03.2016)

Querprofil km 3402

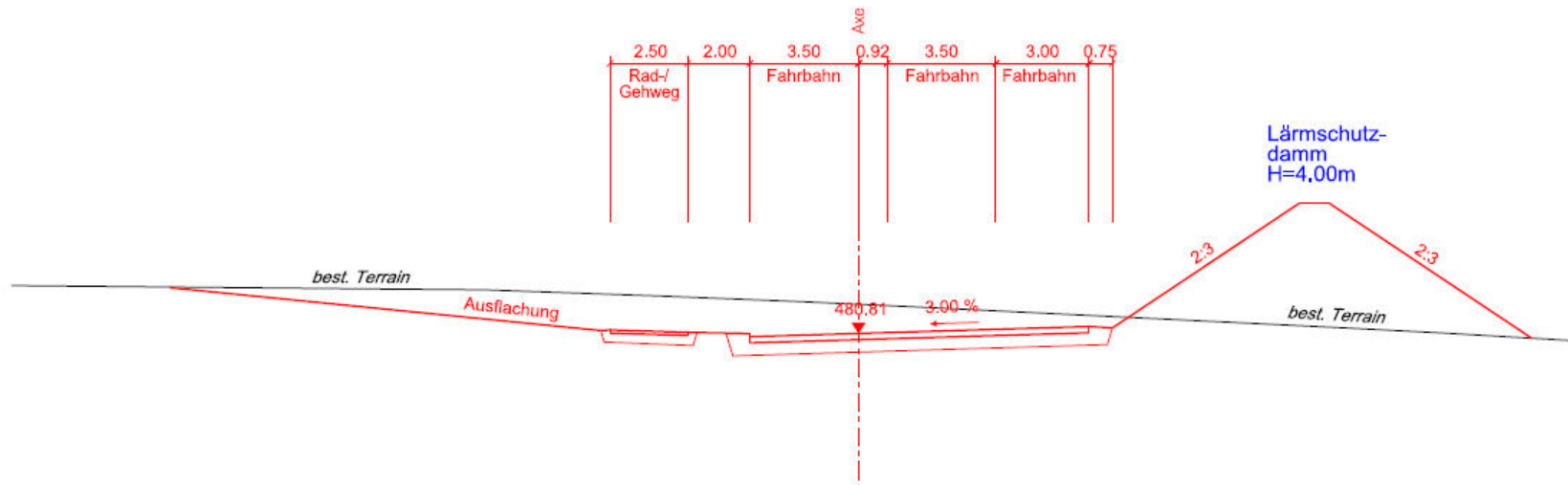

474,00

Ortsdurchfahrt Bickwil, Obfelden

(Stand: Bereinigtes Auflageprojekt Querprofil vom 15.03.2016)

Querprofil km 3127

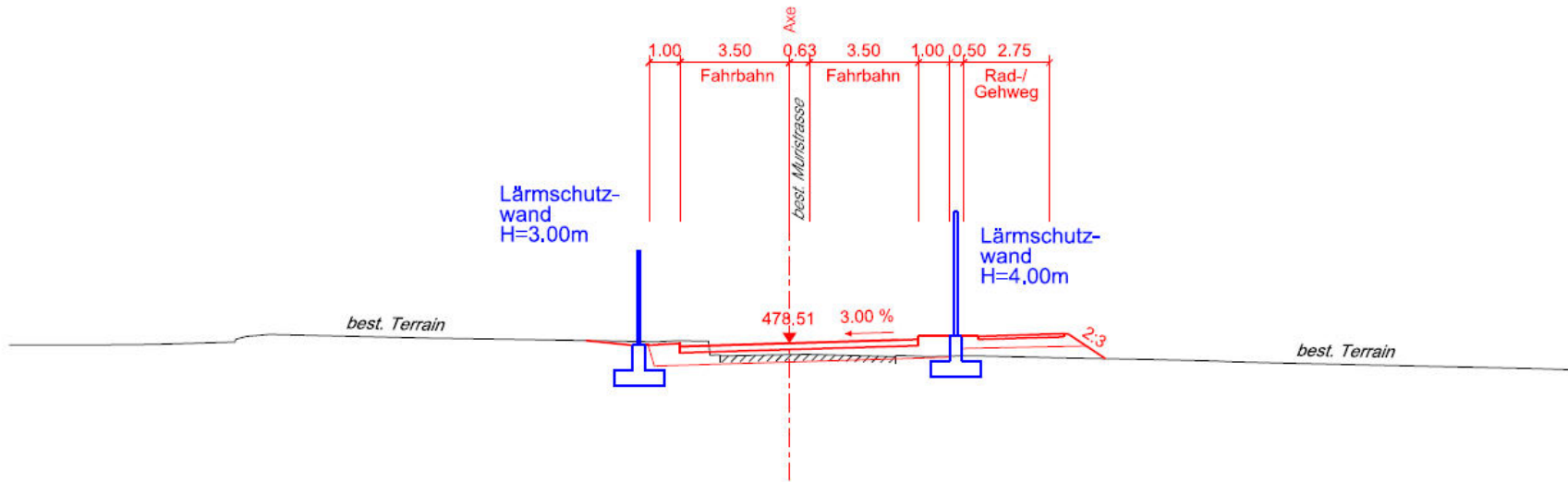

Ortsdurchfahrt Bickwil, Obfelden

(Stand: Bereinigtes Auflageprojekt Querprofil vom 15.03.2016)

Querprofil km 2817

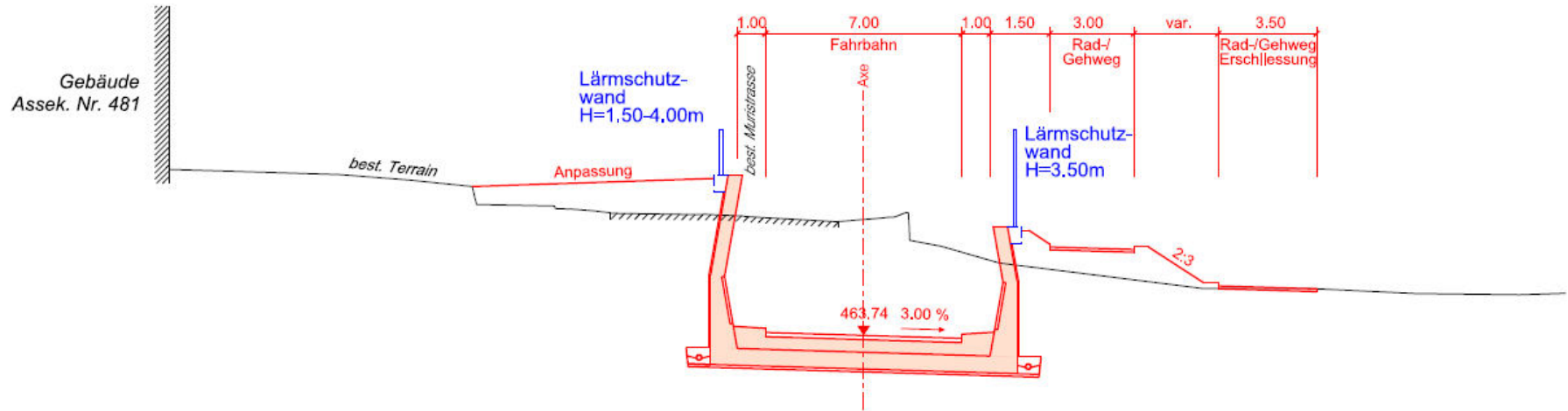

459,00

Ortsdurchfahrt Bickwil, Obfelden

(Stand: Bereinigtes Auflageprojekt Querprofil vom 15.03.2016)

Querprofil km 2502

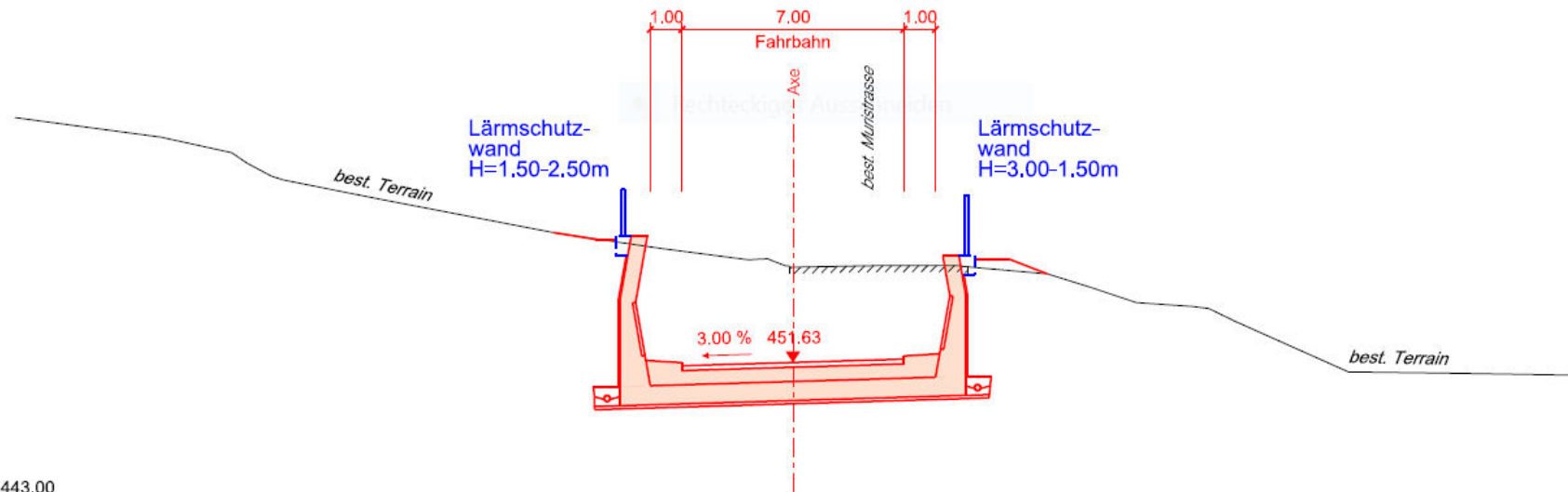

Umfahrung Ottenbach

(Stand: Bereinigtes Auflageprojekt Querprofil vom 15.03.2016)

Querprofil km 1555

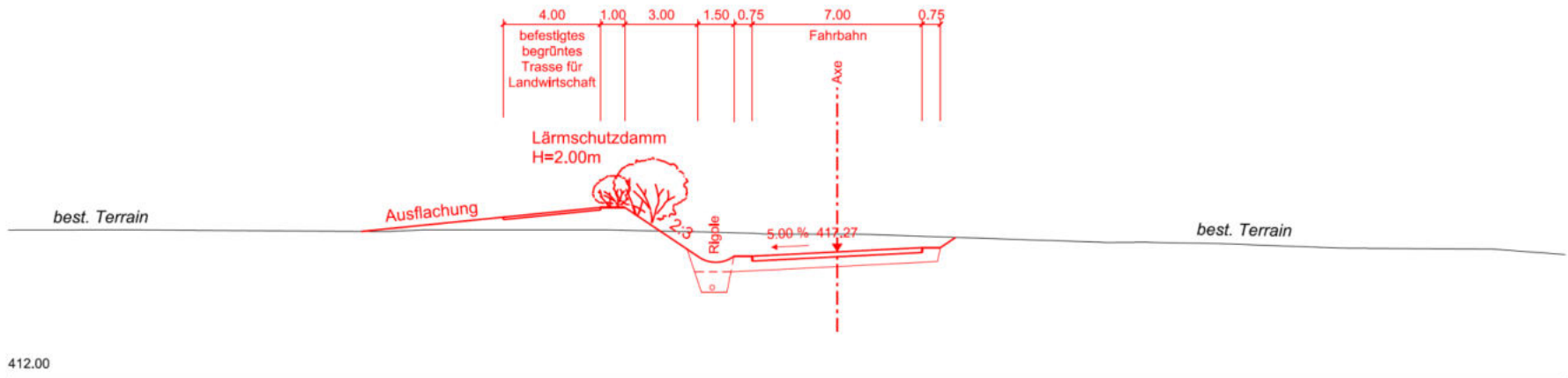

Umfahrung Ottenbach

(Stand: Bereinigtes Auflageprojekt Querprofil vom 15.03.2016)

Querprofil km 340

